



RELINGSVERSCHLUSS DP-1 FÜR BUG- UND HECKKÖRBE

Gebrauchsmuster angemeldet

Der Relingsverschluss DP-1 von dipa ist die sichere Alternative zu den sonst üblichen Ketten- oder Drahtseilverschlüssen von Bug- und Heckkörben.

Der DP-1 lässt sich leicht von Hand installieren und bleibt nach der Erstmontage am Schiff. Somit kann er auch im geöffneten Zustand nie verloren gehen. (siehe Anwendungsbeispiel)

Sein Prinzip basiert auf dem bewährten patentierten dipa- Klauenspanner.

Die Funktionsweise entspricht der eines Wantenspanners.

Durch Drehen öffnet oder schließt die Klaue und sorgt damit für eine stabile Verbindung.

Im geöffneten Zustand wird der DP-1 einfach zur Seite gedreht und nach unten geklappt.

Ausführung: Edelstahl AISI 316 \varnothing 25

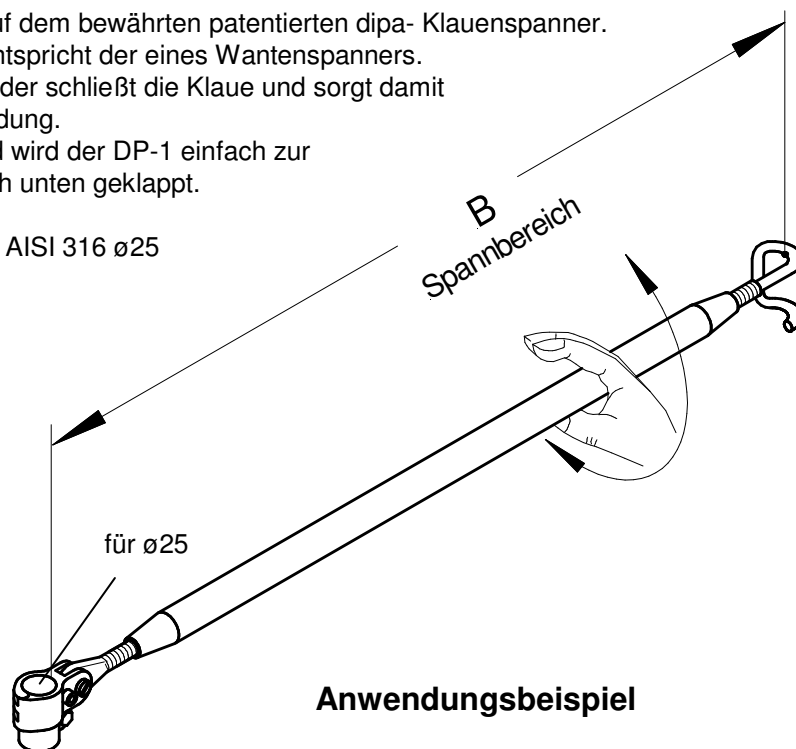

Anwendungsbeispiel

Neuheit

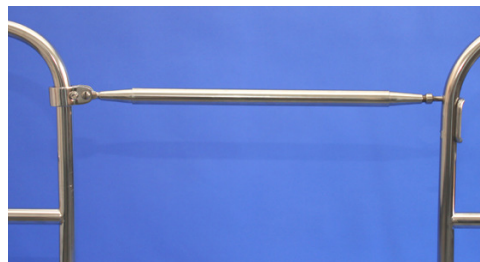

Beschreibung	Spannbereich B	Artikelnummer	Preis €/Stück
Relingsverschluss	250 – 350	50018860	siehe
DP-1	350 – 450	50018861	shop
	450 – 550	50018862	
	550 – 650	50018863	
	650 – 750	50018864	
	750 – 850	50018865	
	850 – 950	50018866	